

# AIRBRUSH PARTS

## ● GP-Series (GP-35,GP-50,GP-70)

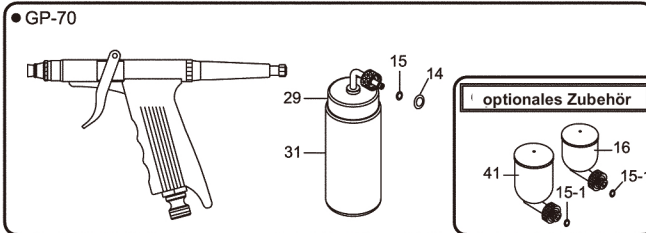

HINWEIS: Weitere Modelle finden Sie auf [www.sparmaxair.com](http://www.sparmaxair.com).

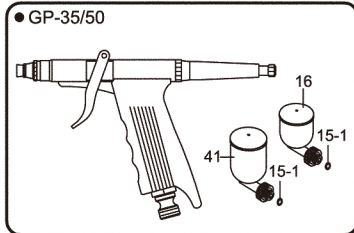
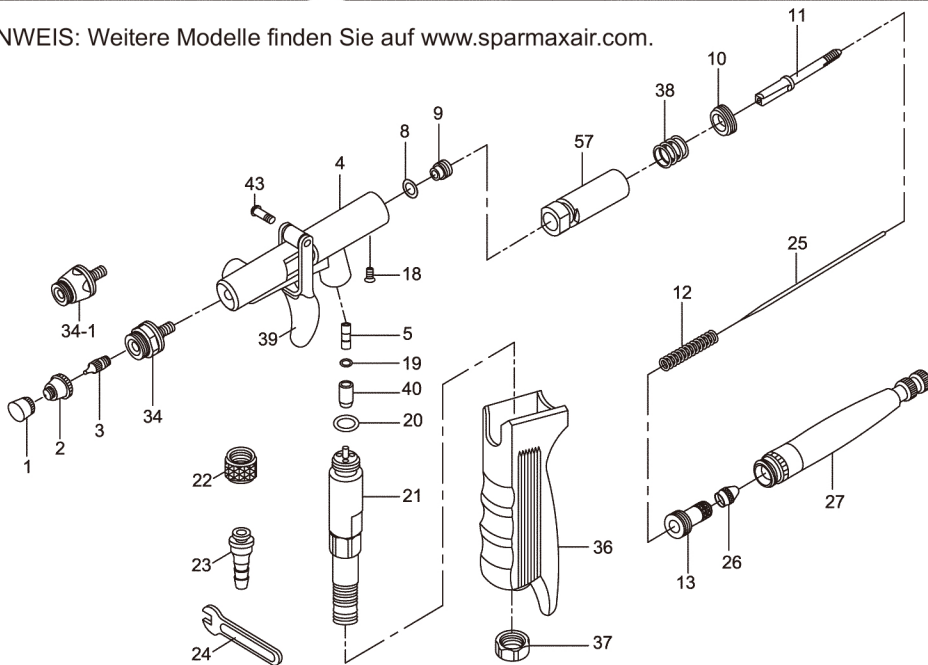

NR.	BESCHREIBUNG	NR.	BESCHREIBUNG	NR.	BESCHREIBUNG
1	Nadelkappe	15-1	O-Ring, Becheranschluss	29	Flaschenanschluss
2	Düsenkappe	16	Seitenbecher, 7 ml	31	Plastikflasche, 80 ml
3	Düse	18	Sicherungsschraube	34	Luftkopf (0,50,7 mm)
4	Körper	19	O-Ring f. Schaft	34-1	Luftkopf (0,35 mm)
5	Schaft	20	Ventil O-Ring	36	Griff
8	O-Ring f. Nadelführung	21	Ventil	37	Mutter
9	Nadelführung	22	Schraube Schlauch	38	Feder Mittelteil
10	Schraube f. Mittelteil	23	Nippel f. Schlauch	39	Hebel
11	Nadelspannfutter	24	Werkzeug	40	Ventilbuchse
12	Feder	25	Nadel	41	Seitenbecher, 15 ml
13	Federhalterung	26	Nadelklemm Mutter	43	Schraube f. Hebel
14	O-Ring, Flaschenanschluss	27	Endstück	57	Mittelteil
15	O-Ring, Flaschenanschluss				

**ACHTUNG!** Versuchen Sie nicht Teile zu entfernen, für die in der Tabelle/Zeichnung KEINE Teilenummer und keine Teilebezeichnung zugeordnet sind. Die Düse darf NUR zum Austausch entfernt werden.

GP-Series-01-3511103A

### LUFTDRUCK

Die Fluidität der Farbe hat Auswirkungen darauf, welchen Luftdruck Sie verwenden sollten; wenn Sie also den Arbeitsdruck ändern können, sollten Sie am besten ein wenig herumexperimentieren.

### VORBEREITUNG DER FARBE

Was auch immer für eine Art Farbe Sie verwenden, stellen Sie sicher, dass sie eine milchige Konsistenz hat; eventuell müssen Sie in manchen Fällen die Farbe mit Wasser oder einem Lösungsmittel mischen, um diese Konsistenz zu erreichen. Am besten ist es, mit relativ dünnflüssiger Farbe zu arbeiten und das Motiv mehrmals zu bearbeiten, um den gewünschten Farbton zu erreichen. Es sind viele verschiedene Arten von Tinten und Wasserfarben auf dem Markt, die direkt aus der Flasche verwendet werden können und ideal für Airbrush-Arbeiten sind.

### UMGANG MIT DER AIRBRUSH – Bild 1

Bei Dual-Action-Modellen ermöglicht es die Bauweise, Luft und Farbe völlig unabhängig voneinander zu kontrollieren; dadurch können Sie eine ganze Reihe verschiedener Effekte und Oberflächen schaffen. „Dual Action“ bezieht sich auf den Druckknopf, den man für Luftzufuhr nach unten, für Farbzufuhr nach hinten zieht. Je weiter der Druckknopf nach unten gedrückt wird, desto stärker ist der Luftdruck, je weiter er nach hinten gezogen wird, desto größer die Menge an Farbe. Die Balance zwischen der richtigen Menge Luft und Farbe ist eine Sache der Erfahrung.

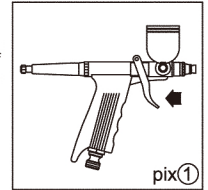

### ZU BEGINN

Bei Dual-Action-Airbrushgeräten gibt es so etwas wie eine „goldene Regel“: „MIT LUFT BEGINNEN, MIT LUFT ENDEN“. Wichtig ist, dass man zuerst nur mit Luft sprüht. Was man um jeden Preis vermeiden muss ist: „FARBE AN, LUFT AUS“ – also der Knopf nach hinten gezogen, aber nicht nach unten gedrückt, denn dann sammelt sich Farbe an der Nadel und wartet auf den nächsten Luftstrom. Und wenn der kommt, spritzt die Farbe einfach so auf das Motiv. Drücken Sie deshalb immer den Knopf, bevor Sie ihn nach hinten ziehen, und wenn Sie fertig sind mit sprühen, stellen Sie sicher, dass der Druckknopf vollständig in seine ursprüngliche Position zurückgegangen ist, bevor Sie den Finger vom Knopf heben. Wenn Sie mit Ihrer Airbrush zu sprühen beginnen, sollten Sie Freihand-Sprühen üben. Halten Sie Ihre mit Farbe geladene Airbrush ca. 7,5 cm von der Oberfläche entfernt und sprühen Sie einfach los – bald werden Sie sich daran gewöhnen, wie sich Ihre Airbrush verhält. Nach einer Weile können Sie versuchen, den Sprühvorgang zu variieren, indem Sie die Airbrush bewegen, um dünnere und deutlichere Linien zu schaffen, oder weiter weg nehmen, für breitere und weniger stark ausgeprägte Linien. Je näher dran, desto dünner und stärker die Linie, je weiter weg, desto breiter und schwächer.

### EIN GUTER TIPP ZUM SPRÜHEN VON SAUBEREN, DÜNNEN LINIEN – Bild 2

Richten Sie die Airbrush zunächst nicht genau auf diejenige Stelle, wo die Linie beginnen soll. Beginnen Sie schon vorher und bewegen Sie sich nur mit eingeschalteter Luftzufuhr mit sanfter Bewegung in Richtung des Zielpunkts. Wenn Sie diesen Punkt erreicht haben, ziehen Sie den Knopf zurück, für Farbzufuhr. Verfahren Sie am Ende der Linie ähnlich, schalten Sie die Farbzufuhr ab, aber sprühen Sie noch eine oder zwei Sekunden weiter, nur mit Luft.

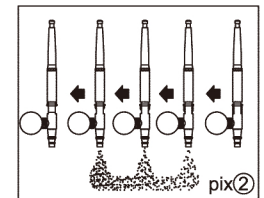

### \* SÄUBERN DER AIRBRUSH

Die Airbrush sauber zu halten ist für einen Airbrushbesitzer das Allerwichtigste. Die weitaus meisten Probleme mit der Airbrush sind auf die Tatsache zurückzuführen, dass sie aufgrund fehlender regelmäßiger gründlicher Reinigung verstopft oder verklemmt. Ihre Airbrush muss bei jedem Farbwechsel durch Spülen mit Wasser oder einem Reinigungsmittel gereinigt werden, und es sollten keine Farbrückstände in der Farbverschlusskappe verbleiben.

### REINIGUNGSVERFAHREN: – Bild 3

1. Lösen Sie die Nadelfeststellmutter und ziehen Sie die Nadel ein wenig zurück.
2. Geben Sie ein paar Tropfen Wasser oder Reinigungsmittel hinzu.
3. Legen Sie einen Finger oder ein Stück Tuch über die Nadelkappe und blasen Sie ein wenig Luft hindurch, um die Farbe in den Farbkanal zurückzupusten. Dies löst etwaige Farbreste aus der Düse und dem Farbkanal.
4. Reinigen Sie den Farbbecher mit einem Wattestäbchen.
5. Spülen Sie die Airbrush mit Wasser oder Reinigungsmittel aus.

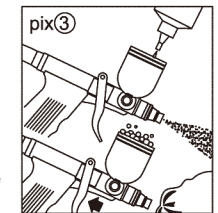

### \* REINIGUNG VON NADELN UND NADELKAPPEN

Besonders bei pigmentierten Farben bleiben Farbrückstände in der Nadel und an der Innenseite der Nadelkappe zurück. Deshalb müssen beide Bauteile regelmäßig gereinigt werden.

### REINIGUNGSVERFAHREN: – Bild 4/Bild 5

1. Entfernen Sie die Nadel und ziehen Sie sie vorsichtig von der Spitze weg über ein weiches Tuch oder ein Blatt Löschpapier und drehen Sie sie dabei.
2. Schrauben Sie die Nadelkappe ab und reinigen Sie das Innere mit einem Wattestäbchen und Wasser oder Airbrush-Reinigungsmittel.
3. Prüfen Sie hin und wieder die Düse, um sicherzustellen, dass sie nicht beschädigt ist; entfernen Sie sie nur, wenn sie ausgetauscht werden muss.
4. Tauschen Sie die Nadelkappe aus.
5. Führen Sie die Nadel vorsichtig ein, indem Sie sie mit leichtem Druck und geringer Drehbewegung gegen die Düse drücken, damit sie ordnungsgemäß sitzt. Stellen Sie am Schluss die Feststellmutter fest.

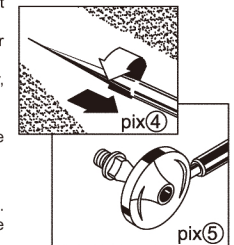

### WARTUNG UND FEHLERSUCHE

- Es gibt drei Dinge, die Sie zunächst beachten sollten, wenn Sie Wartungsarbeiten an Ihrer Airbrush durchführen.
1. Stellen Sie sicher, dass Sie die schematische Darstellung und Teileliste der Airbrush zur Hand haben, die alle inneren Bauteile zeigt.
  2. Wählen Sie eine Arbeitsfläche, die flach und gut beleuchtet ist. Für die Inspektion kleinerer Komponenten hilft es, wenn man eine Lupe zur Hand hat.
  3. Besonders wichtig: Wenn Sie nicht sicher sind, was nicht funktioniert, und nicht wissen, wie man den Fehler beheben soll, wenden Sie sich an Ihren Fachhändler, bevor eine kostspielige Reparatur daraus wird. Abgesehen von spezifischen Problemen sollten Sie, wenn es nötig ist, Ihren Fachhändler kontaktieren.

Vertrieb über: Createx Handels-GmbH, Kirchhoffstraße 7, 24568 Kaltenkirchen, Deutschland